



PUERTA SECCIONAL



Descripción del equipo

Puerta seccional con paneles de alta calidad y resistencia, con alto poder de aislamiento térmico y acústico. Sistema anti-pinzamiento de dedos. Gran variedad de paneles, texturas y colores para elegir la puerta de garaje que más se adapte a tu gusto y necesidades. Este modelo cuenta con diversas posibilidades de apertura para conseguir el máximo aprovechamiento del espacio.

Paneles:

Seguridad, durabilidad y confort

Paneles para puertas industriales con doble pared de chapa de acero galvanizada, separadas por un aislamiento de espuma de poliuretano.

Núcleo aislante de espuma rígida de poliuretano exenta de CFC con una densidad media de 40 kg/m³.

Junta de sellado de EPDM que proporciona impermeabilidad y estanqueidad entre las juntas de los paneles para puertas de garaje.

Acabado de la **cara interna** con pintura de poliéster.



Acabado de la **cara externa** con:

- Pintura de poliéster termoendurecido de 25 micras.
- Película poliolefina / cloruro de vinilo semi rígida de 140 micras, decorada empleando impresión por roto-grabado, para acabados de imitación madera.

SEGURIDAD

Protección para los dedos en las uniones entre paneles para puertas de garaje anti pinzamiento.

DURABILIDAD

Chapa de acero galvanizada y acabados exteriores altamente resistentes

CONFORT

Alto aislamiento térmico y acústico gracias al núcleo aislante de poliuretano y la junta de sellado entre paneles para puertas de garaje (A).

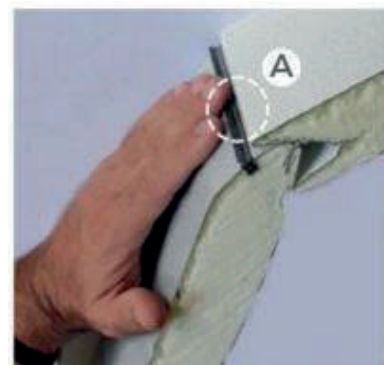

Juntas en los cuatro lados:

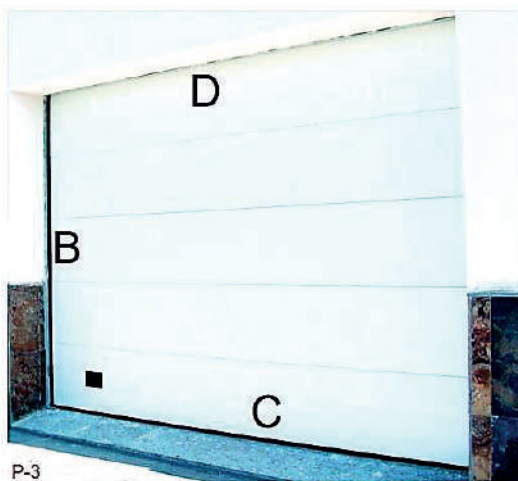

Juntas de goma en los marcos laterales (B).
 Perfil de goma en la parte inferior de EPDM de alta calidad ©
 Cierre de goma en el perfil de aluminio superior (D)

Todas estas juntas junto con el sellado entre paneles, ofrecen un alto nivel de estanqueidad, aislamiento térmico y acústico.

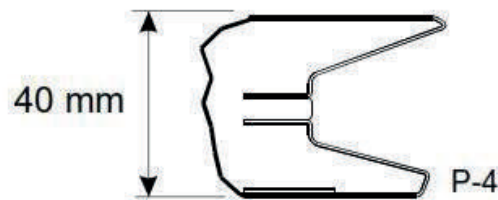

Seguridad:

Todas las puertas cumplen con la normativa DIN EN 13241-1.
 Con sistemas que impiden la caída de la puerta ante la rotura de muelles, así como anti-pinzamiento de los dedos, tanto interior como exterior.

Acabado interior:

Bisagras y accesorios galvanizados.

Las bisagras intermedias y laterales, la placa base, el puente superior y los casetes laterales están galvanizadas.



La mas alta calidad en cada uno de los componentes

Como el muelle «Powder coated» con un tratamiento de granallado, que tras un bombardeo con pequeñas bolas a mas de 300 km/h consigue eliminar las imperfecciones superficiales, consiguiendo alargar la vida del muelle mas de un 40% . Tras este tratamiento se laca la superficie en un color Azul RAL 5014 (ver foto 8)

Instalación:

Cada componente de la puerta está pensado para conseguir un funcionamiento óptimo, con un montaje rápido y seguro.

Eje Premontado:

Los muelles de torsión se sirven montados a la rotura de muelle y pre-ensamblados en el eje, junto al tambor, excepto e los de mayor dimensión.

Eje Partido:

Para una mejor manipulación el eje va servido en dos partes, con un empalme regulable en el centro (figura 9) para si poder ajustar los pequeños descuadres en el montaje de la puerta.

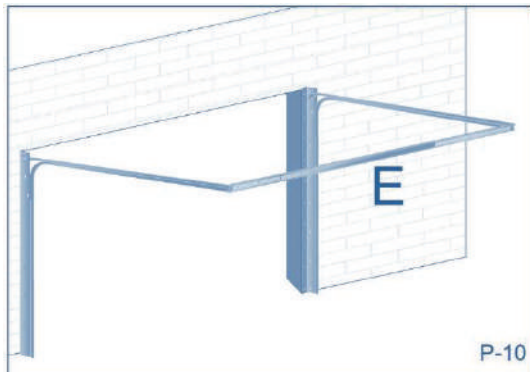
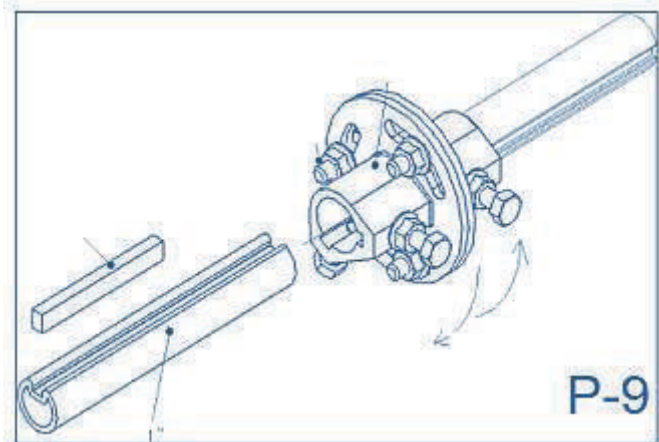

Barra posterior:

Para el atado de las guías horizontales, asegurando la solidez del sistema y facilitando el escuadre de las guías. (figura 10, E)

Angulo lateral reforzado:

Pieza más robusta , mejor agarre y colocación de la guarnición lateral además de espacio para atornillar a la pared sin tocar el panel. (figura 11)

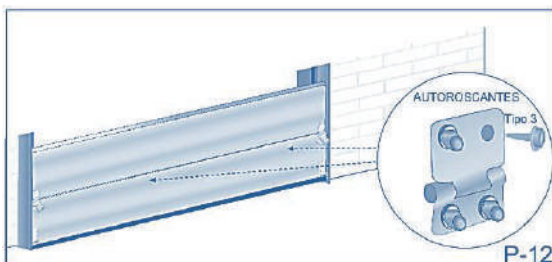
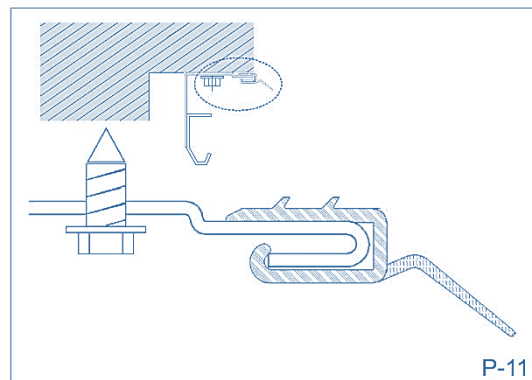

Auto- centrado de bisagras

Pre-taladro de las bisagras para un ajuste rápido y cómodo (figura 12). Montaje rápido y funcionamiento sin ruidos.



MERY

Dimensiones:

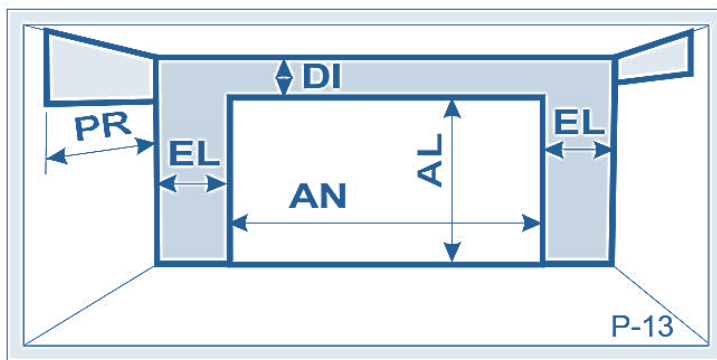

Medidas necesarias de montaje

AN: Ancho medida del hueco de obra. Ancho de pedido.

AL: Alto medida del hueco de obra. Alto de pedido.

DI: Espacio sobre el hueco de obra.

EL: espacio lateral mínimo.
100 mm en montaje entre paredes.
80 mm en montaje detrás de hueco. En el lugar donde está el eje será necesario un espacio mayor.

PR: profundidad de alojamiento de la puerta.

EL: Espacio lateral (para las guías)

El hueco mínimo necesario para la instalación es de 80 mm (K). En caso de montaje entre muros se recomienda un ancho mínimo de 100 mm (L).

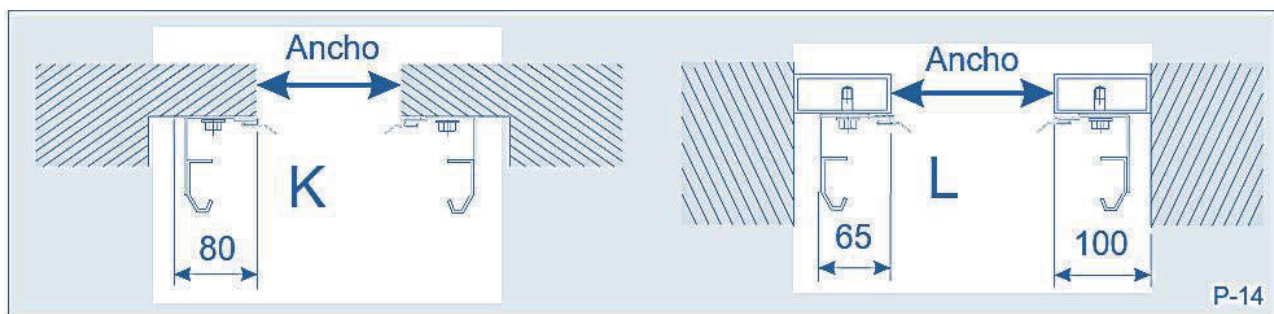

Tipos de elevación:

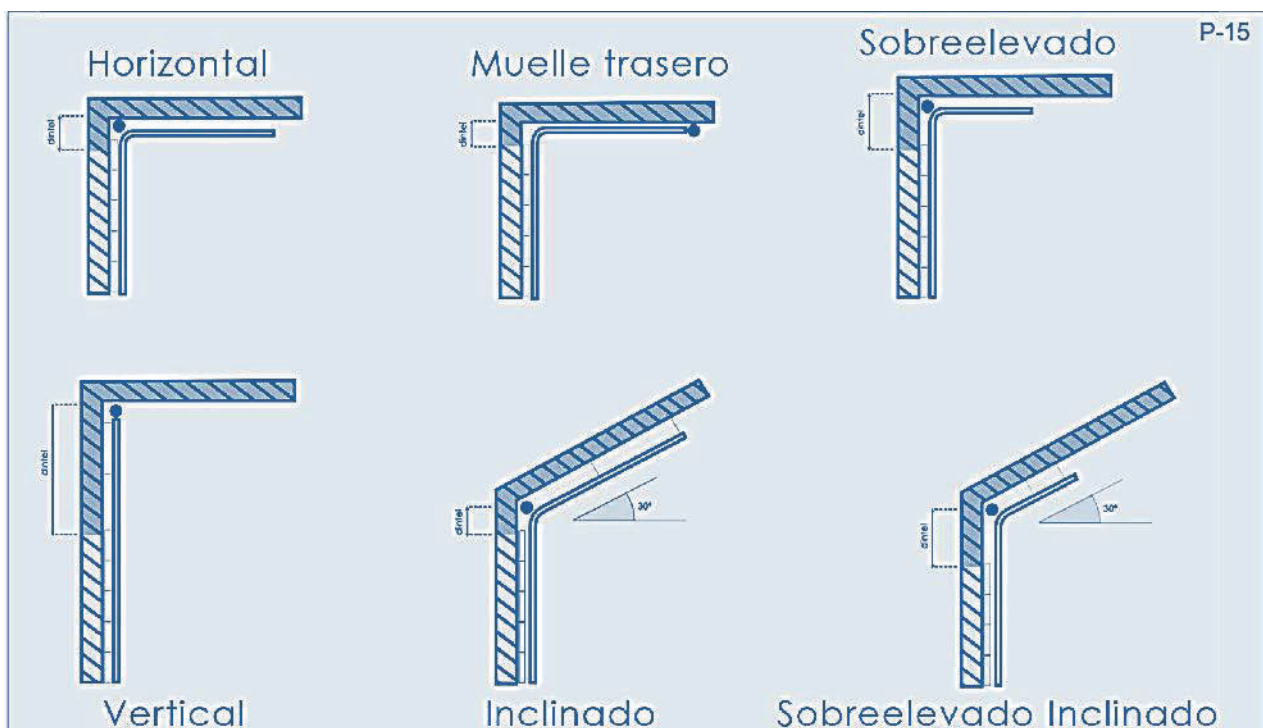

Características generales:

Las puertas seccionales industriales están formadas por:

Tipos de elevación	<ul style="list-style-type: none"> • Compensación de peso a través de conjunto de muelles de torsión. • Dispositivo de seguridad ante la rotura de muelles. • Tambores de cable y cables de carga laterales. • Dispositivo de seguridad ante la rotura de cables. • Muelles con acabado Powder Coated y pintados en azul para una mejor respuesta a la fatiga y una mayor resistencia a la corrosión.
Tipo de guías	<ul style="list-style-type: none"> • De acero galvanizado con ángulo lateral reforzado con soporte de guarnición lateral
Hoja de la puerta	<ul style="list-style-type: none"> • Paneles de doble cara de acero galvanizado, con aislamiento intermedio térmico y acústico con espuma de poliuretano de 40 mm de espesor. Alturas estándar de 500 y 610 mm. • Chapa interior y exterior con gofrado Stucco. • Refuerzo en el interior de los paneles para un agarre duradero de bisagras laterales y centrales. • Sistema anti pinzamiento en las uniones entre paneles según la norma europea EN 12604. • Goma de EPDM de alta calidad en la parte superior e inferior del panel para proporcionar impermeabilidad y hermeticidad.
Herrajes	<ul style="list-style-type: none"> • De acero galvanizado.
Refuerzos	<ul style="list-style-type: none"> • Bisagras dobles y omegas de refuerzo para anchos mayores a 5 metros.
Calidad	<ul style="list-style-type: none"> • Según la norma europea UNE –EN 13241-1

