



NIVELADORES DE ANDEN *BLUE GIANT.*



MERY.CL



DESCRIPCIÓN GENERAL Y CARACTERÍSTICAS

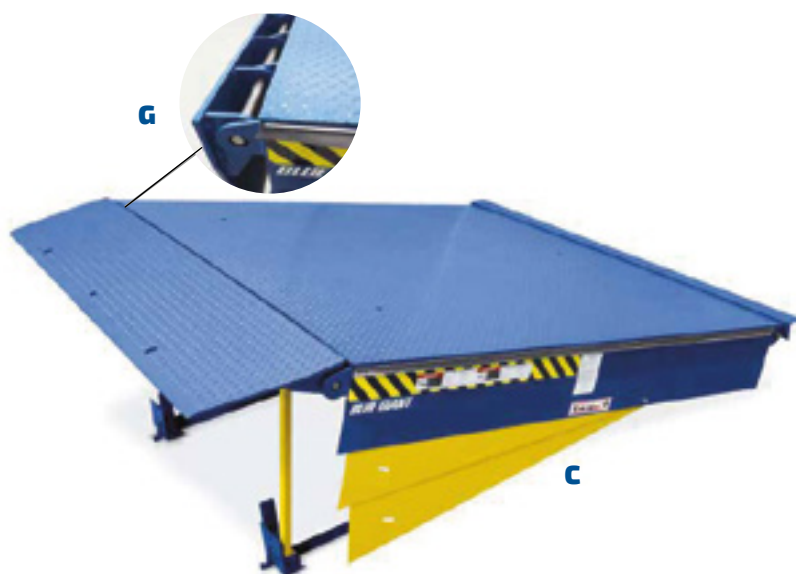
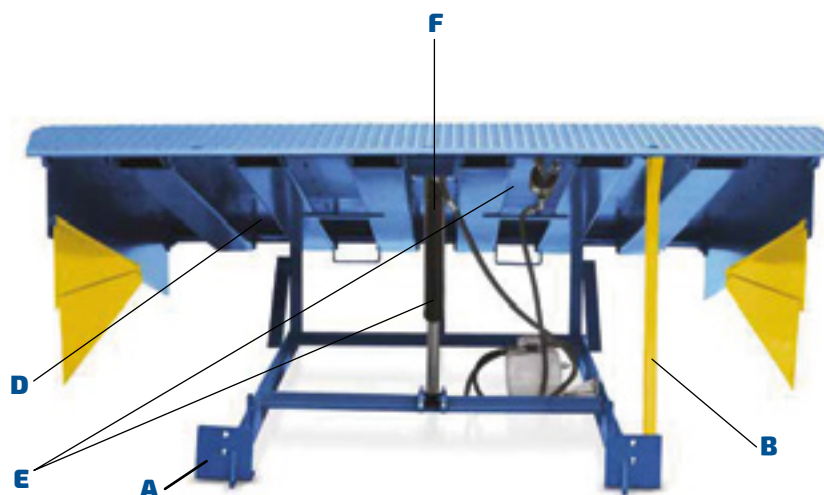

A **Diseño de marco limpio**
Permite una fácil limpieza del foso y reduce los desechos atrapados
Diseño de marco limpio.

B **Placa frontal continua de una sola pieza**
El diseño moderno proporciona mayor estabilidad y disminuye la probabilidad de movimiento por las vibraciones.

C **Protectores laterales metálicos para pies de rango completo**
Reducen el riesgo de lesiones en los pies en el muelle de carga.

D **Viga en U mejorada**
La viga de acero de alta resistencia permite que la plataforma se flexione sin deformarse con el tiempo.

E **Funcionamiento totalmente hidráulico**
Los cilindros de la plataforma y del labio proporcionan la mejor operación en su clase.

F **Fusible de velocidad**
Reduce la distancia de la caída en el caso de partida imprevista del camión.

G **Diseño de bisagra auto limpiante**
Bisagra auto limpiante con asas resistentes soldadas directamente a cada viga y labio

DISEÑO

FÁCIL DE MANIOBRAR

- Funcionamiento totalmente hidráulico de la plataforma y del labio.
- La estación de control NEMA4X con un solo botón permite el funcionamiento secuenciado de la plataforma y del labio.

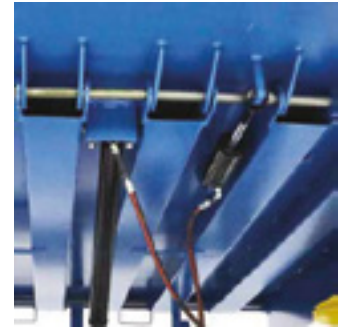

INTEGRIDAD ESTRUCTURAL

- Las vigas en U mejoradas están soldadas a la parte inferior de la plataforma, en los puntos de impacto dinámicos para evitar la distorsión y extender la vida útil de la nivelador de muelle.
- Bisagra auto limpiante con asas resistentes soldadas directamente a cada viga y labio.
- El pasador único del labio mejora la estabilidad de la unidad y permite una distribución más uniforme de la carga.
- La plataforma y el labio contruidos en acero de alta resistencia brindan una integridad estructural máxima.

VENTAJA DE PLATAFORMA FLEXIBLE

- Ideal para condiciones normales de carga, el diseño de bisagra trasera fija permite que el muelle se flexione hasta 4" (102 mm) cuando está bajo carga, lo que garantiza el contacto del labio con la plataforma del camión.
- El muelle se mantiene al ras del piso para eliminar puntos de agarre y de obstrucción al tráfico cruzado.



ESTRUCTURA SEGURA

- En el caso improbable de la partida imprevista de un camión, el fusible de velocidad limita la caída libre de la plataforma cargada hasta un máximo de 3" (76 mm).
 - La barra de soporte de una sola pieza se mantiene firmemente en posición vertical brindando soporte seguro a la plataforma y el labio para permitir el mantenimiento debajo del nivelador y de la fosa.
 - Los protectores laterales fijos para pies con rayas de seguridad bajo normativa OSHA y los protectores laterales metálicos para pies de rango completo pintados en color amarillo bajo norma ANSI reducen el riesgo de lesiones en los pies en el muelle de carga.
- **Probado y aprobado según las normas EN 1398 y ANSI MH30.1.**

DIMENSIONES GENERALES

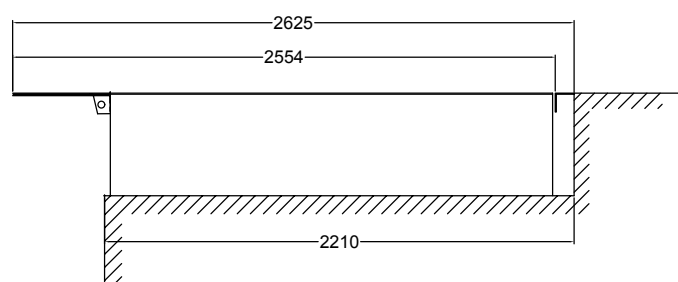
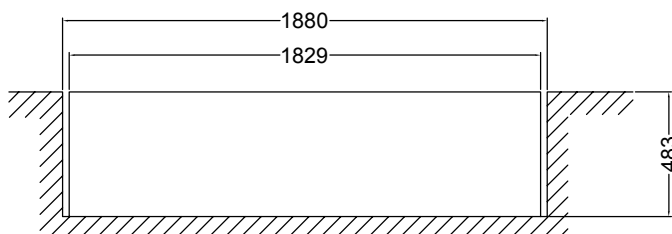
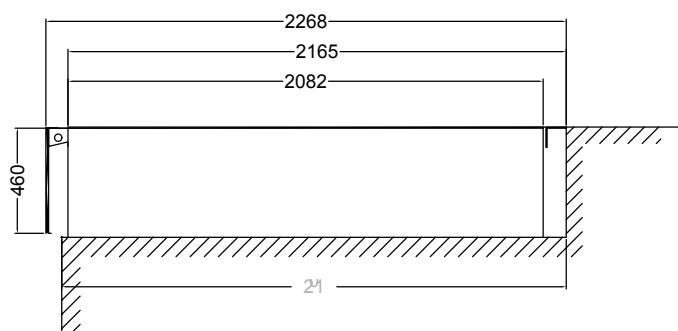

DIMENSIONES DE LA FOSA

TAMAÑO NOMINAL	1829 X 2438 MM
ANCHO DE LA FOSA (W)	1.880 MM
LONGITUD DE LA FOSA (L)	2.210 MM
PROFUNDIDAD DE LA FOSA (H1)	495 MM
PROFUNDIDAD DE LA FOSA (H)	510 MM

CAPACIDAD 6.000KG

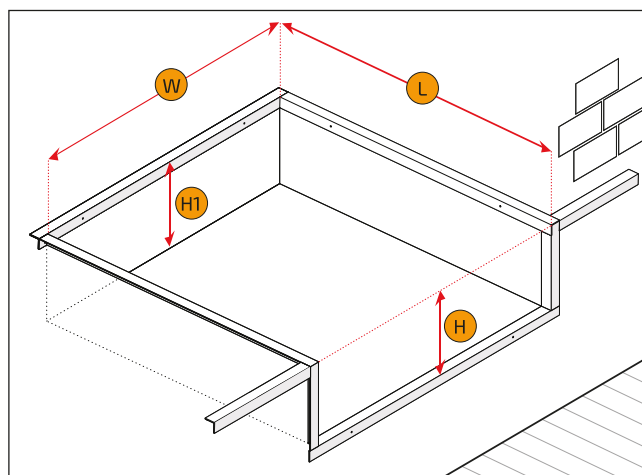

OPCIONES

- Labio de 18" (457 mm) de longitud
- Sello lateral aislante
 - Goma
 - Cepillo
- Consulte a Blue Giant para saber sobre las demás opciones disponibles.

COLORES





NIVELADORES DE ANDEN *BLUE GIANT.*

MERY.CL



Jorge Hirmas 2679 - Renca (+562) 2669 6040 info@merygates.cl lunes a jueves 09:00 a 18:00 hrs. viernes 09:00 a 17:00 hrs
Horario taller 9:00 a 17:00 hrs. viernes 08:30 a 16:00 hrs